

Anatomica
 Модель: Picoia Lite

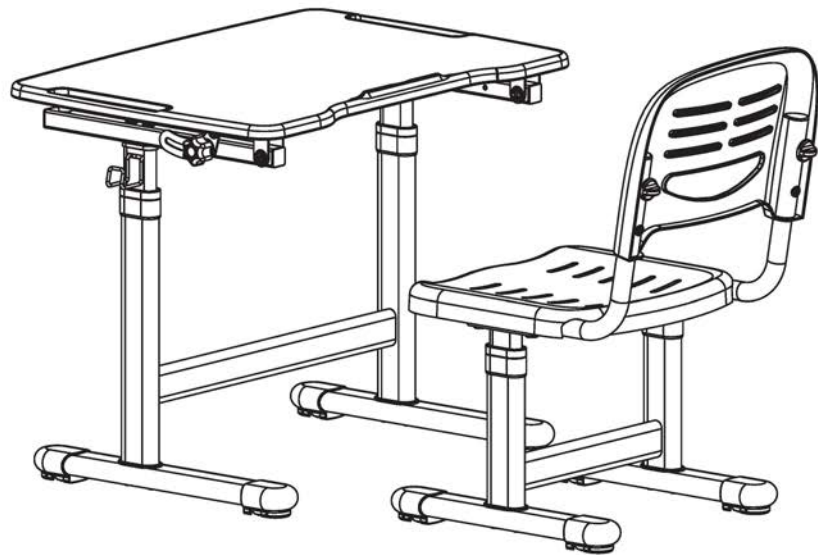

Детская растущая парта и стул

Руководство пользователя



B1

B2x2

B3

B4

B5

B6

B7

B8

B9

B10x2

A1x8

A2x12

A3x8

A4x4

A5x2

A6x4

A7x1

A8x1

Внимание

1. Прочтите данную инструкцию перед началом сборки и установки. Неправильная сборка может привести к серьезным травмам.
2. Требуется сборка взрослыми, так как мелкие детали представляют опасность для здоровья детей.
3. Никогда не затягивайте винты полностью, пока вся мебель не будет собрана до конца.
4. Не допускайте попадания веществ, вызывающих коррозию, таких как влага или химические вещества, это приводит к повреждению поверхности. При попадании, протрите поверхность тряпкой.
5. Изделие предназначено только для использования в помещении. Использовать поверхность на открытом воздухе может привести изделие к повреждению или выходу из строя.

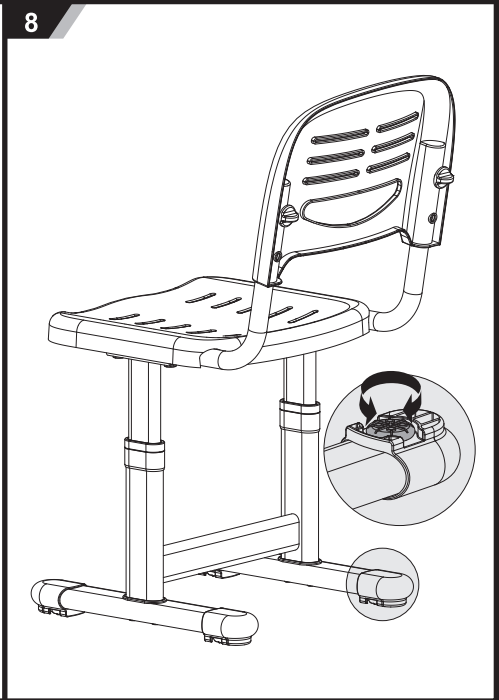
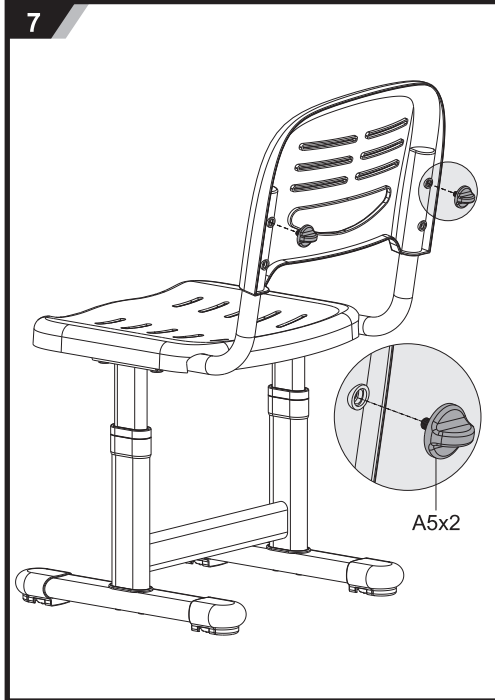
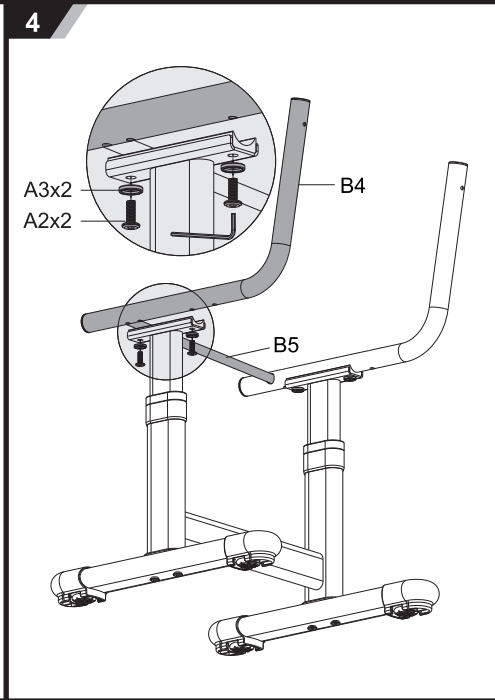
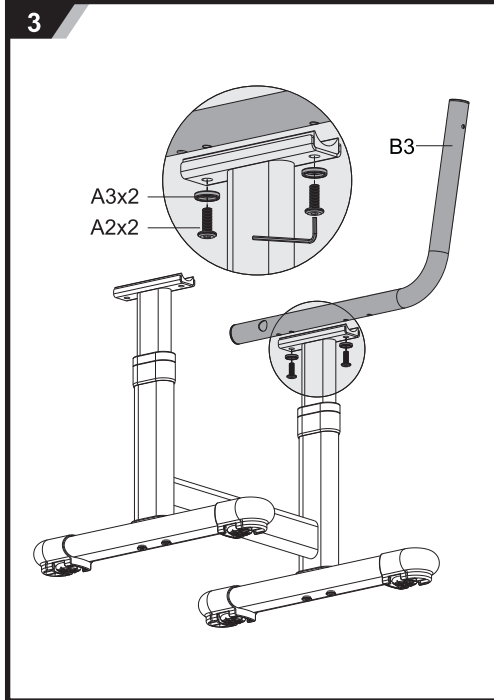
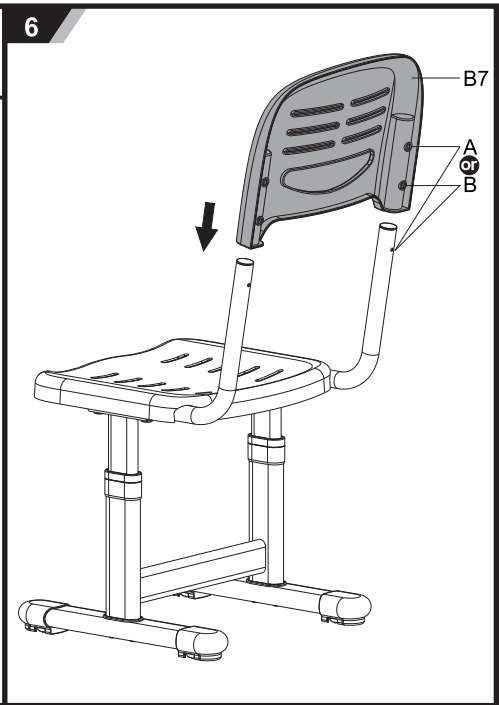
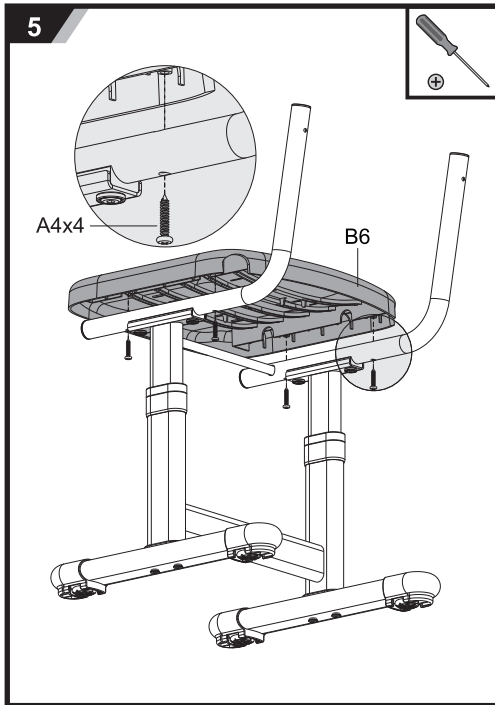
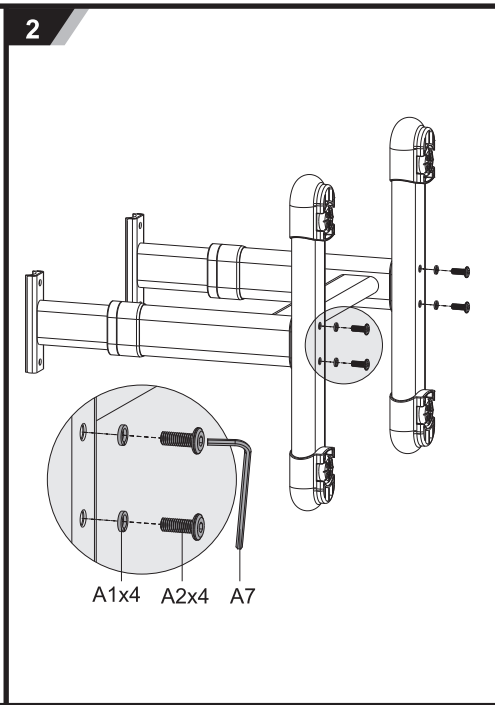
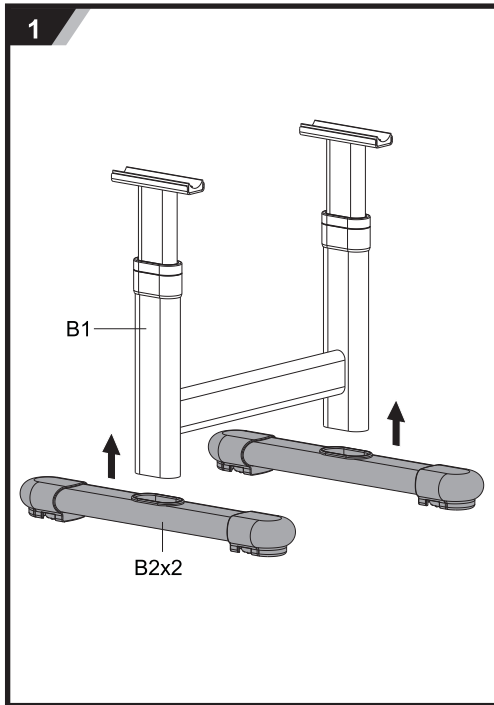

9

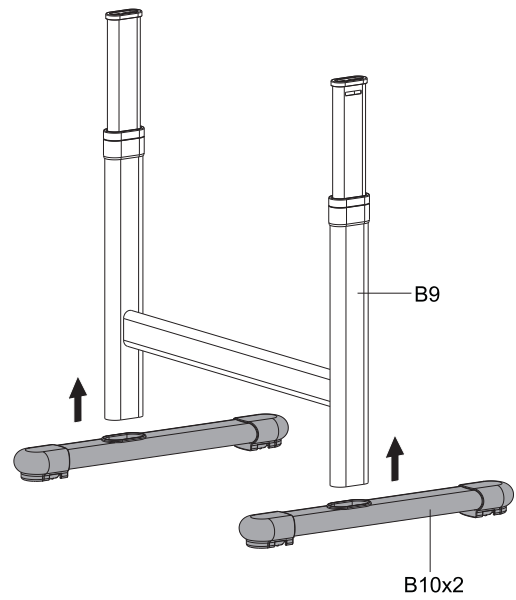

11

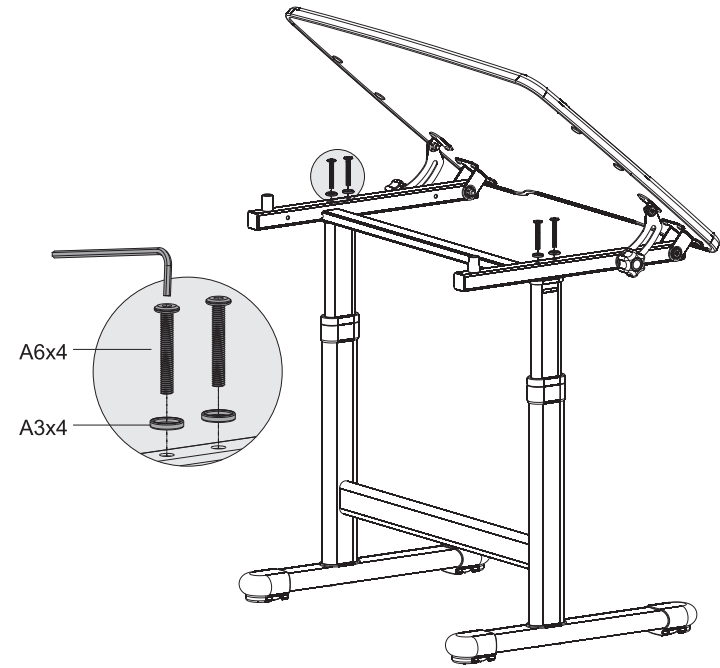

10

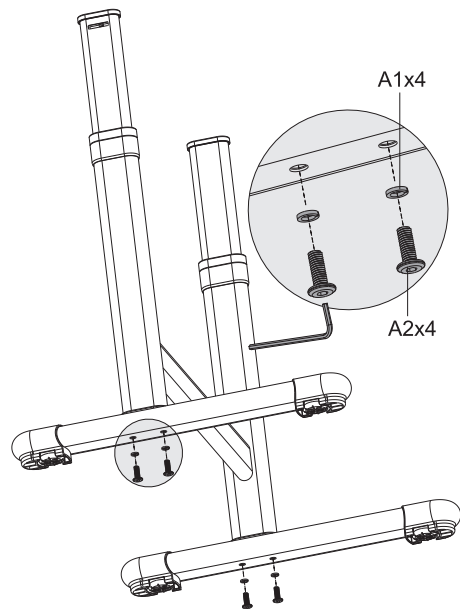

12

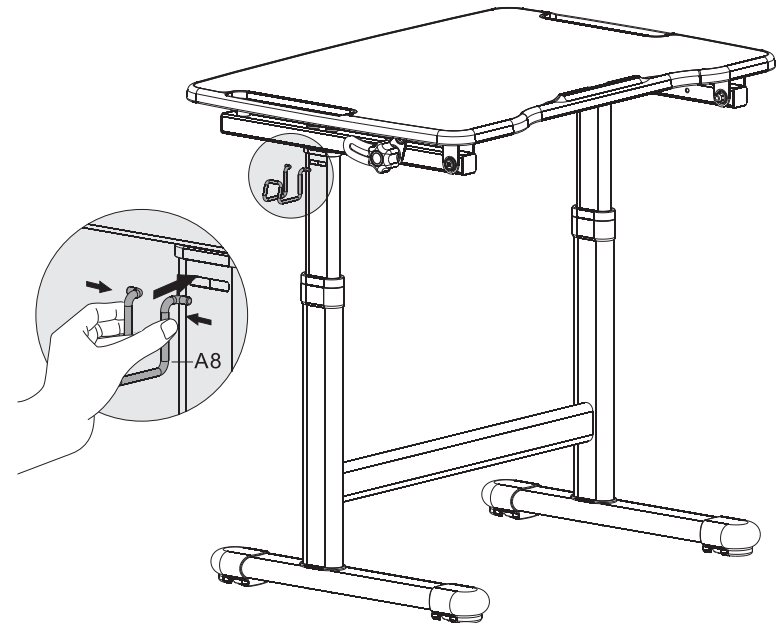

13

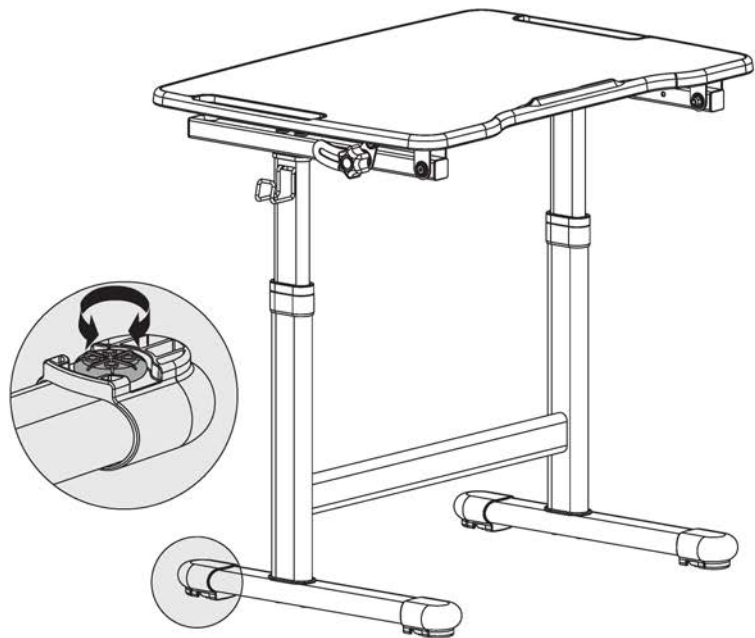

14

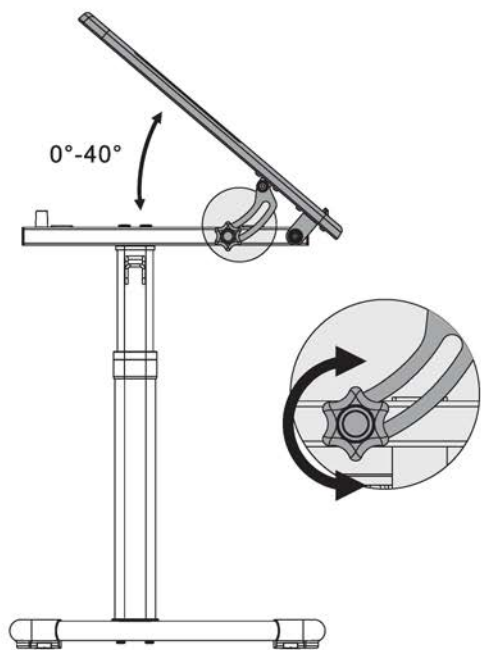

15

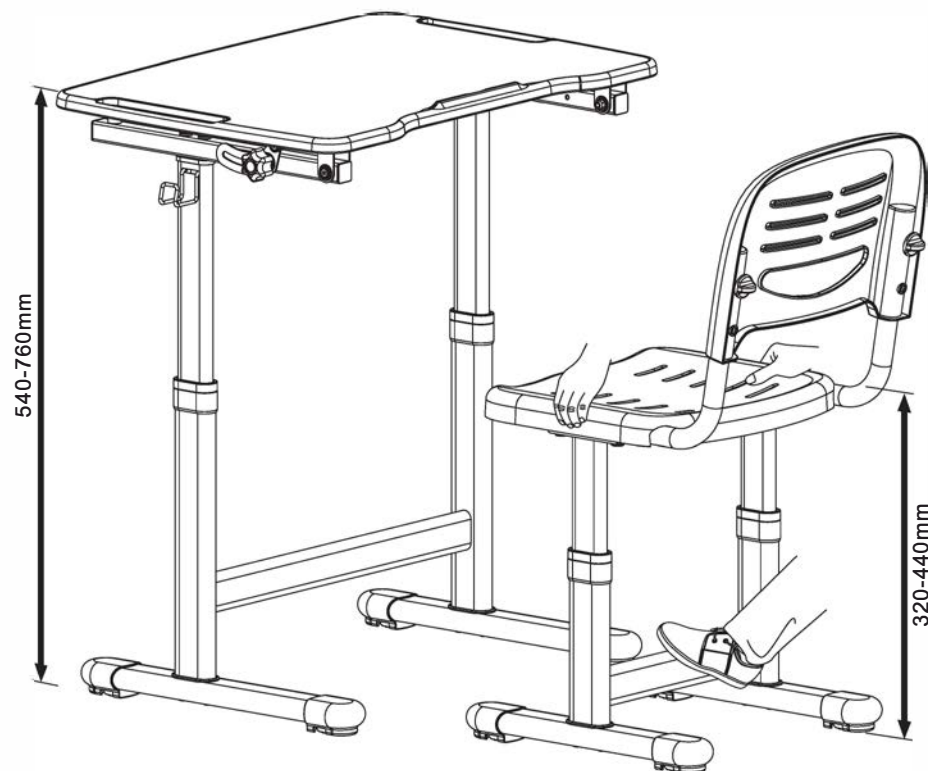

Подъем высоты парты/стула.

Зафиксируйте парту/стул, поставив ногу на перекладину, как показано на рисунке. Обеими руками поднимите парту/стул до нужной высоты.

Снижение высоты парты/стула.

Зафиксируйте парту/стул, поставив ногу на перекладину, как показано на рисунке. Обеими руками поднимите на максимальную высоту, медленно опустите на минимальную и поднимите до нужной высоты.